

Вакуумные насосы

Плоский вакуумный ресивер (резервуар) VFS

Описание

Плоский вакуумный ресивер (резервуар) из стальной сварной конструкции со встроенным вакуум-метром и запорным краном с ходом 2/2.

Опции

- вакуум-фильтр
- сепаратор влаги

Применение

- поддержание вакуума при сбое питания
- дополнительный объем для применения при высоком временном цикле
- монтаж в любом положении



VFS-15 ... VFS-200

Номер модели

Тип		дополнительный вакуумный фильтр		дополнительный сепаратор влаги	
VFS-15L	1.42.0.0002	VF-3/4	1.53.2.0006	WA-3/4	1.53.4.0002
VFS-50L	1.42.0.0004	VF-1	1.53.2.0014	WA-1	1.53.4.0006
VFS-100L	1.42.0.0001	VF-11/4A	1.53.2.0003	WA-11/4	1.53.4.0004
VFS-200L	1.42.0.0003	VF-11/4B	1.53.2.0004	WA-11/2	1.53.4.0005

Технические характеристики

Тип	Объем (л)	Вес (кг)
VFS-15L	15	15
VFS-50L	50	30
VFS-100L	100	45
VFS-200L	200	90

FEZER
Einfach mehr bewegen.

Вакуумные насосы

Плоский вакуумный ресивер (резервуар) VFS

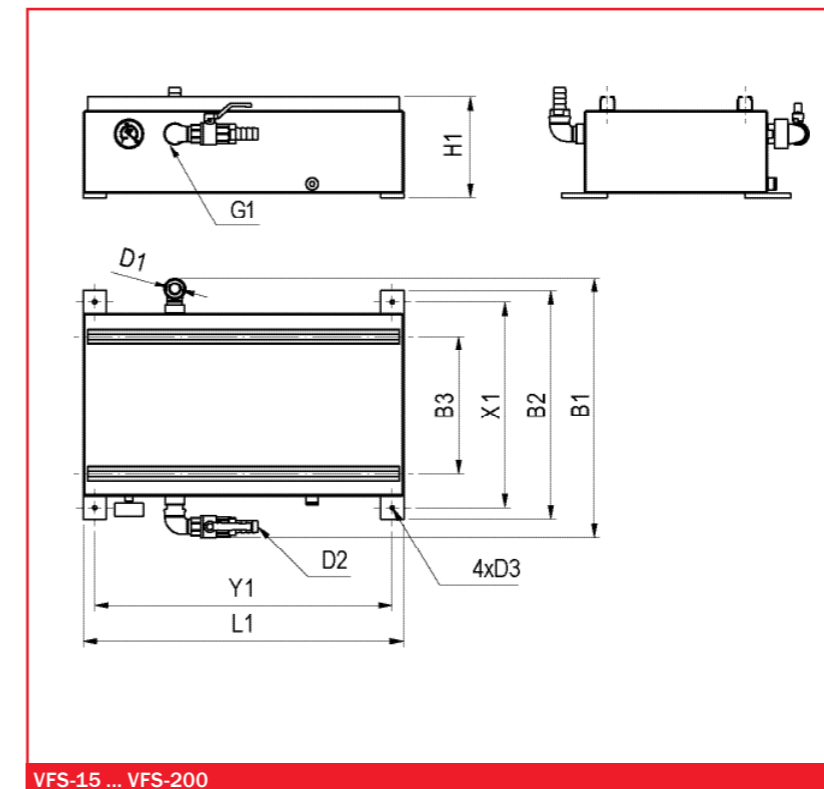

VFS-15 ... VFS-200

Габариты

Тип	L1	B1	B2	B3	H1	D1	D2	D3	G1	X1	Y2
VFS-15L	450	423	380	210	160	3/4	1/2	8,5	G3/4	330	400
VFS-50L	700	568	500	300	220	1	1	8,5	G1	450	650
VFS-100L	700	681	600	300	320	11/4	11/4	8,5	G11/4	550	650
VFS-200L	1000	913	800	300	340	11/4	11/4	11	G11/4	750	950

FEZER
Einfach mehr bewegen.