

Круглые плоские вакуумные присоски

GR 75 - GR 115 с рифленой контактной поверхностью

Описание:

Сверхпрочные и износостойкие присоски с рифленой контактной поверхностью с завулканизированным соединительным патрубком. Рифленая контактная поверхность обеспечивает хорошую фиксацию транспортируемого материала, а также горизонтальное перемещение с большим поперечным ускорением.

Применение:

- для захвата/удержания плоских материалов с гладкой ровной поверхностью.
- для захвата тонкостенных материалов.
- перемещение с большим поперечным ускорением.
- особо эластичные присоски из витона не оставляют отпечатков на захватываемом материале.

Артикульный номер

| Тип | NBR-S | NBR-G | SI-T | VI-S |
|-----------|-------------|-------------|-------------|-------------|
| FS-GR 75 | 1.01.2.0006 | 1.01.2.0005 | 1.01.2.0007 | 1.01.2.0086 |
| FS-GR 95 | 1.01.2.0010 | 1.01.2.0008 | 1.01.2.0011 | 1.01.2.0087 |
| FS-GR 115 | 1.01.2.0003 | 1.01.2.0002 | 1.01.2.0004 | 1.01.2.0088 |

Примечания: NBR-S – пербунан, чёрный; NBR-G – пербунан, серый; SI-T – силикон, прозрачный; VI-S – витон

Характеристики

| Тип | Удерж. сила * (Н) | Объем ** (л) | Свой вес (кг) |
|-----------|----------------------|-----------------|------------------|
| FS-GR 75 | 170 | 0,03 | 0,06 |
| FS-GR 95 | 270 | 0,04 | 0,09 |
| FS-GR 115 | 380 | 0,06 | 0,13 |

* Приведена величина удерживающей силы (Н) при рабочем вакууме 60%, без учёта фактора безопасности на ровной сухой поверхности.

** Объем присосок в ненагруженном состоянии.

FEZER
Simply move more.



FS-GR 75 ... FS-GR 115

Круглые плоские вакуумные присоски

GR 75 - GR 115 с рифленой контактной поверхностью

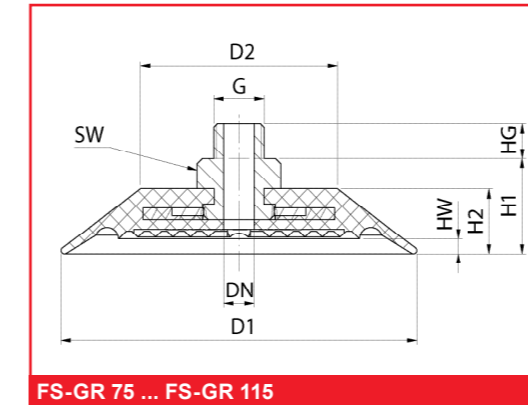

FS-GR 75 ... FS-GR 115

Размеры

| Тип | D1 | D2 | DN | HW | H1 | H2 | HG | G | SW |
|-----------|-----|------|----|-----|----|----|----|------|----|
| FS-GR 75 | 73 | 31,5 | 8 | 4,5 | 17 | 35 | 9 | G1/4 | 19 |
| FS-GR 95 | 93 | 51,5 | 8 | 4,5 | 17 | 35 | 9 | G1/4 | 19 |
| FS-GR 115 | 113 | 70,5 | 8 | 5 | 17 | 35 | 9 | G1/4 | 19 |

Крепёжные элементы

| Тип | Установка вакуумных присосок | | Держатели | | | Болтовое соединение |
|----------------------|------------------------------|--------|--------------------|------------------|--------------------|---------------------|
| | SAS * | SAK ** | Компакт. коннектор | Резьбовая втулка | Узел шар. подвески | |
| FS-GR 75 | SAS-M12x1-1/4 | --- | HSW-M12x1-1/4 | HSB-1/4-1/4 | HSG-M12x1 | FS ... -M12x1 |
| FS-GR 95 - FS-GR 115 | SAS-M16x1,5-1/4 | --- | HSW-M16x1,5-1/4 | HSB-1/4-1/4 | HSG-M16x1,5 | FS ... -M16x1,5 |

* Неподвижная фиксация.

** Подвижная фиксация.

FEZER
Simply move more.