

## Элементы фильтрации

### Вентиляционный фильтр, тип BFS

#### Описание

Прочный вентиляционный фильтр. Материал исполнения металлокерамика. Эргономичность фильтра позволяет встраивать его в ограниченное пространство. Для прочистки фильтра от инородных частиц продуйте его сжатым воздухом против направления всасывания.

#### Применение

- обеспечивает защиту вакуумных клапанов на стороне всасывания от попадания инородных тел
- произвольное положение установки



BFS-1/4 ... BFS-1

#### Артикульный номер

Тип	Артикул
BFS-1/8	1.53.1.0012
BFS-1/4	1.53.1.0013
BFS-1/2	1.53.1.0014
BFS-3/4	1.53.1.0015
BFS-1	1.53.1.0016

#### Технические характеристики

Тип	Диапазон давления (бар)	Скорость фильтрации (м³/ч)	Скорость фильтрации (л/с)	Фильтрующий слой (μм)	Температура (°C)	Собственный вес (кг)
BFS-1/8	-1 ... +10	10	2,8	93	-10 ... +60	0,006
BFS-1/4	-1 ... +10	16,5	4,5	145	-10 ... +60	0,012
BFS-1/2	-1 ... +10	30	8,3	407	-10 ... +60	0,041
BFS-3/4	-1 ... +10	60	16,6	762	-10 ... +60	0,083
BFS-1	-1 ... +10	90	25	900	-10 ... +60	0,144

**FEZER**  
Einfach mehr bewegen.

## Элементы фильтрации

### Вентиляционный фильтр, тип BFS

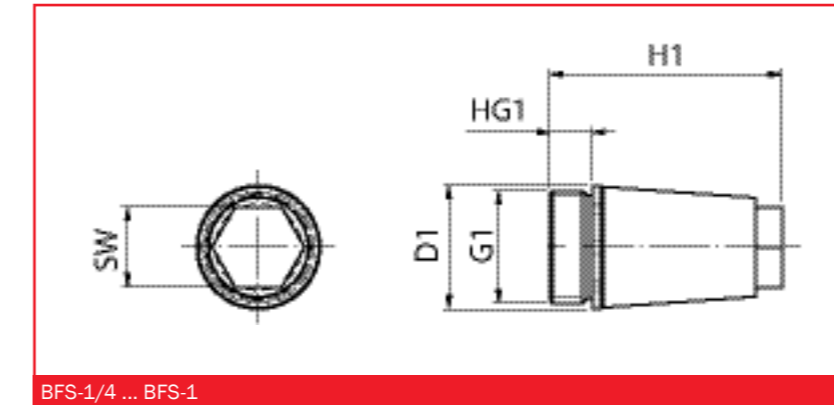

BFS-1/4 ... BFS-1

#### Размеры

Тип	D1	H1	G1	HG1	SW
BFS-1/8	11,5	21,5	G1/8	4,5	8
BFS-1/4	15	28	G1/4	6	10
BFS-1/2	23	43,5	G1/2	8	15
BFS-3/4	30	56	G3/4	9	19
BFS-1	37	68,5	G1	11	24

**FEZER**  
Einfach mehr bewegen.